

## Skaidrojošais apraksts.

Būvprojekts dzīvojamās mājas teritorijas labiekārtojuma pārbūvei Pāvilostas ielā 1 un 3, Liepājā izstrādāts saskaņā ar noslēgto vienošanos un saskaņoto projektēšanas uzdevumu, teritorijas vizuālās, uzmērīšanas datiem, pamatojoties uz būvnoteikumu, zemes gabalu topogrāfisko uzmērījumu plāniem un Liepājas Būvvaldes izvirzīto prasību pamata. Šī pārbūves projekta risinājumi paredz ēku teritoriju labiekārtojuma priekšlikumu izstrādi.

Projektējamā teritorija atrodas Pāvilostas ielā 1 un 3, pilsētas ziemeļu daļā, dzīvojamās apbūves zonā, Liepājā. Būvju izmantošanas veids – dzīvojamās ēkas, kapitalitātes grupa – II. Teritorijas reljefs mierīgs, bez izteiktiem kritumiem un kāpumiem, ar piebraucamajiem ceļiem, daļēji labiekārtots, bez mazajām arhitektūras formām, ar nelielu daudzumu zaļo stādījumu, kokiem (pie ēkas Pāvilostas ielā nr. 3) un ar nekoftu zālāju. Šis projekts piedāvā pagalmu teritoriju brauktuvju atjaunošanu un jaunu ierīkošanu ar betona bruģakmens iesegumu, automašīnu stāvlaukumu ierīkošanu ar grants segumu.

Transporta kustību un automašīnu novietošanas regulējošo ceļa zīmju uzstādīšanu veicama pēc dzīvokļu īpašnieku kopības lēmumu pieņemšanas Dzīvokļu īpašuma likuma noteiktajā kārtībā.

Projekts ir izstrādāts atbilstoši būvnormatīvu un tehnisko noteikumu prasībām, atbildību par novirzēm no piedāvātajiem risinājumiem uzņemas būvētājs. Dotais projekts paredz veikt sekojošus būvniecības pasākumus:

1. Ierīkojams teritorijas brauktuves ceļa segums no bruģakmens ieseguma.
2. Pie mājas nr. 1 atjaunojama ielas brauktuves asfalta segums zemes gabala robežās.
3. Nojaukamas betona konstrukcijas esošajā teritorijā pie mājas nr. 1.
4. Ierīkojamas automašīnu stāvveitas zonas ar grants iesegumu.
5. Ierīkojamas gājēju ietves ar bruģakmens iesegumu.
6. Ierīkojams dabīgā laukakmens iesegums norādītajās zonās.
7. Pie mājas nr. 1 atjaunojamas ieeju zonas mezgli.
8. Ierīkojamas zaļās zonas ar zālāju, soliņiem, velo turētājiem un atkritumu urnām.
9. Pārvietojama atkritumu savākšanas nojume pie ēkas nr. 1.

Par kopējas atkritumu novietnes pārvietošanu un apkalpošanu ir panākta vienošanās no mājas dzīvokļu īpašnieku kopības.

Pie atkritumu savākšanas nojumes pārvietošanas veicami sekojoši būvdarbi:

Sadzīves atkritumu savākšanas punkta grīdas (pamatnes) izveidošana.

Pirms betona iestrādāšanas tiek norakta esošā grunts ~20-25 cm dziļumā.

Tiek iestrādāts rūpnieciski pārstrādātu būvgružu šķembu kārtā (frakcija 0/40) 10-15 cm biezumā, bļietēts.

Veidņu izbūvēšana un metāla stiegru armējuma iestrādāšana diametrā 10mm.

Segumu izveidošana no monolīta betona 10 cm biezumā.

Eošo nojumes koka konstrukciju izjaukšana, šķirošana, bojāto elementu nomaiņa. Sagatavoto koka konstrukciju uz sagatavotās pamatnes paredzētajā jaunajā novietnē. Konstrukciju pārkrāsošana.

Koka konstrukciju krāsa – tumši zaļa;

Jumta materiāls - cinkots profilētais skārds.

Konteineru novietne novietojama tieši pie ierīkojamās betona brauktuves, kas tiek izmantota apkalpojošā transporta piebraukšanai un konteineru iztukšošanai.

10. Lietusūdens novadīšanai ierīkojams iesegums ar atbilstošiem reljefa kritumiem ūdens notecei ierīkojamajās uztvērējākās saskaņā ar piedāvāto risinājumu.

11. Atjaunojams zālājs, pirms tam rekultivējot esošo augsnes kārtu, saskaņā ar norādēm TS lapās.

12. Veicot teritorijas ieseguma atjaunošanu, nojaucamas esošās un no jauna ierīkojamas betona apmales.

13. Pie teritorijas labiekārtojuma būvdarbu izpildes ievērot norādītās būvlaides robežas.

14. Zemes darbu gaitā, atklājoties komunikāciju reālā ieguldījuma dziļuma neatbilstībai normatīvajām prasībām, nekavējoties pieaicināt attiecīgo dienestu pārstāvi izmaiņu precizēšanai.

15. Pazemes komunikāciju aku vākus līmeņot pēc esošajām norādēm ĢP lapās TS sadaļā vienā līmenī ar pieguļošo teritoriju.

Visi darbu apjomi veicami saskaņā ar būvdarbu apjomu tabulām, tehnoloģiskajiem griezumjiem un būvdarbu specifikācijām.

Sastādīja:

U. Ekšteins.

## RASĒJUMU SARAKSTS

Lapas Nr.	Lapas nosaukums	Piezīmes
1	VISPĀRĪGIE RĀDĪTĀJI	
2	APVIENOTAIS ĢENERĀLAIS PLĀNS	TS
3	SATIKSMES ORGANIZĀCIJA PĀVILOSTAS IELĀ 1	TS
4	SATIKSMES ORGANIZĀCIJA PĀVILOSTAS IELĀ 3	TS
5	HORIZONTĀLĀS PIESAISTE PĀVILOSTAS IELĀ 1	TS
6	HORIZONTĀLĀS PIESAISTE PĀVILOSTAS IELĀ 3	TS
7	VERTIKĀLĀ PIESAISTE PĀVILOSTAS IELĀ 1	TS
8	VERTIKĀLĀ PIESAISTE PĀVILOSTAS IELĀ 3	TS
9	RAKSTURĪGIE GRIEZUMI	TS
10	BRUĢAKMENS IESEGUMA TIPI	TS
11	PIELIKUMI	TS
12	GRUŽU KONTEINERU NOVĪETNE ( ESOŠĀ STĀVOKĻA FIKSĀCIJA )	AR

Šajā būvprojektā ir iekļautas un izstrādātas visas nepieciešamās daļas atbilstoši būvatļaujā ietvertajiem nosacījumiem.

Būvprojekta  
vadītājs:

**Uldis Ekšteins**  
(vārds uzvārds)  
1 - 00415  
(sertif. nr.)

27.03.2019.  
(datums)

(paraksts)

Šī būvprojekta teritorijas daļas risinājumi atbilst Latvijas būvnormatīvu un citu normatīvo aktu, kā arī tehnisko vai īpašo noteikumu prasībām.

Būvprojekta  
vadītājs:

**Uldis Ekšteins**  
(vārds uzvārds)  
1 - 00415  
(sertif. nr.)

27.03.2019.  
(datums)

(paraksts)

	SIA "ARKA", Jaunā iela 20, Liepāja, būvķ. reģ. nr. 0235-R		Dzīvojamās mājas teritorijas labiekārtojuma pārbūve Pa'vilostas ielā 1 un 3, Liepājā.		Pas. Nr. 473.	<b>2019.</b>
					Stadija	Lapas nr. Lapu sk.
BV	U. Ekšteins		Pasūtītājs: SIA " Lna ".		BP	1
Izstr.	U. Ekšteins		Vispārīgie rādītāji.			
		27.03.19.				

## GALVENIE RAKSTUROJOŠIE RĀDĪTĀJI

Kadastra nr., Pāvilstas iela 1 17000020357  
 Kadastra nr., Pāvilstas iela 3 17000020359  
 1. Zemes gabala platība (Pāvilstas iela 1) 5890 m<sup>2</sup>  
 2. Zemes gabala platība (Pāvilstas iela 3) 5630 m<sup>2</sup>  
 3. Proj. auto stāvvietas (Pāvilstas iela 1) 38 gab.  
 4. Proj. auto stāvvietas (Pāvilstas iela 3) 24 gab.  
 5. Kopējais labiekārtojams teritorijas laukums 3730 m<sup>2</sup>  
 t.sk. ar cieto segumu (Pāvilstas iela 1) 1447 m<sup>2</sup>  
 t.sk. ar cieto segumu (Pāvilstas iela 3) 674 m<sup>2</sup>

## APZĪMĒJUMI

Esosā apbūve

Akmens bruģis

Proj. betona bruģakmens Prizma, pelēks, 200x100x80, brauktuvei - tips 1

Proj. betona bruģakmens Prizma, pelēks, 100x100x60, ietvei - tips 3

Grants iesegums

Atjaunojams asfaltbetons

Zālājs

Proj. sadalošās auto stāvvietu zonas, bortakm. BR 100.20.8

Proj. betona bortakmens BR 100.30.15, brauktuvei

Proj. betona bortakmens BR 100.22.15, brauktuves pazeminātā

Proj. betona bortakmens BR 100.20.8, ietvei

Esosā augstuma atzīme

Saglabājami koki

Soliņš

Atkritumu urna

Velo turētājs

Esosās, pārvietojamas konstrukcijas, nojaucamas konstrukcijas

Atbalsta barjera auto stāvvietā

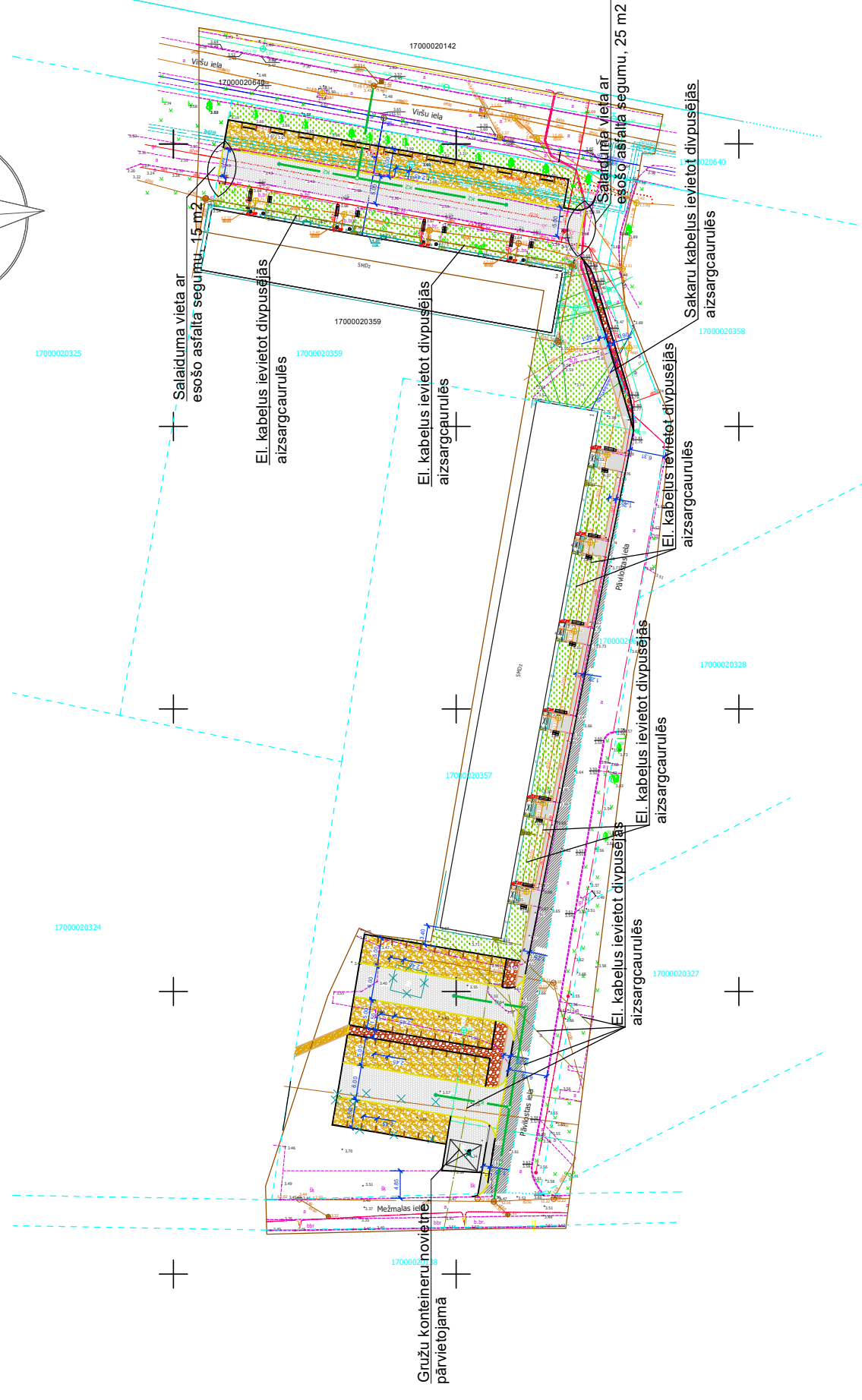
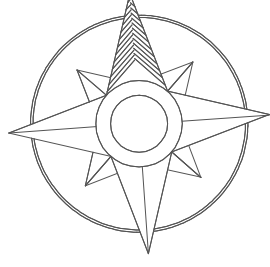

## PIEZĪMES

1. Horizontālā piesaiste dota metros.
2. Visas izmaiņas pārbūves projektā saskaņot ar būvprojekta vadītāju.
3. Norādītos materiālus un izstrādājumus iespējams aizstāt ar ekvivalentiem.
4. Griezumus skatīt lapā ĢP - 9.

"SASKAŅOTS"

2019. gada

SIA "Lna" ..... ( G. Vīksna )

paraksts

## Apzīmējumi

- Pazemes ūdensvads
- Kanalizācija
- Pazemes spieckanalizācija
- Lietus kanalizācija
- Meliorācijas дрена
- Pazemes telefona kabelis
- Telefona kanalizācija
- Telefona gaisvada līnija, kabelis
- Pazemes zemsprieg. kabelis
- Zemsprieguma elektrolinija
- 6-20kV elektrolinija
- Pazemes siltumtrase
- Pazemes zemspied. gāzes vads



Šī būvprojekta teritorijas daļas risinājumi atbilst Latvijas būvnormatīvu un citu normatīvo aktu, kā arī tehnisko vai īpašo noteikumu prasībām  
 Būvprojekta daļas vadītājs: **Uldis Ekšteins**  
 (vārds uzvārds)  
 10 - 0415  
 (sertif. nr.)  
 27.03.19.  
 (datums)  
 (paraksts)

SIA "ARKA", Jaunā iela 20, Liepāja, būv. reģ. nr. 0235-R	Dzīvojamās mājas teritorijas labiekārtojuma pārbūve Pāvilstas ielā 1 un 3, Liepājā.	Pas. Nr. 473.	<b>2019.</b> Lapas nr. Lapu sk.
	Pasūtītājs: SIA "Lna".	Stadija BP	
BV U.Ekšteins	Apvienotais ģenerālais plāns.	ĢP	M 1:1000
Izstr. U.Ekšteins			
			27.03.19.

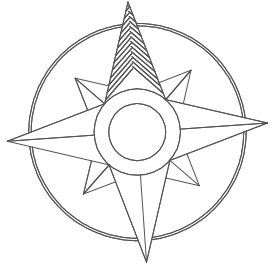

17000020359

17000020358

17000020357

17000020638



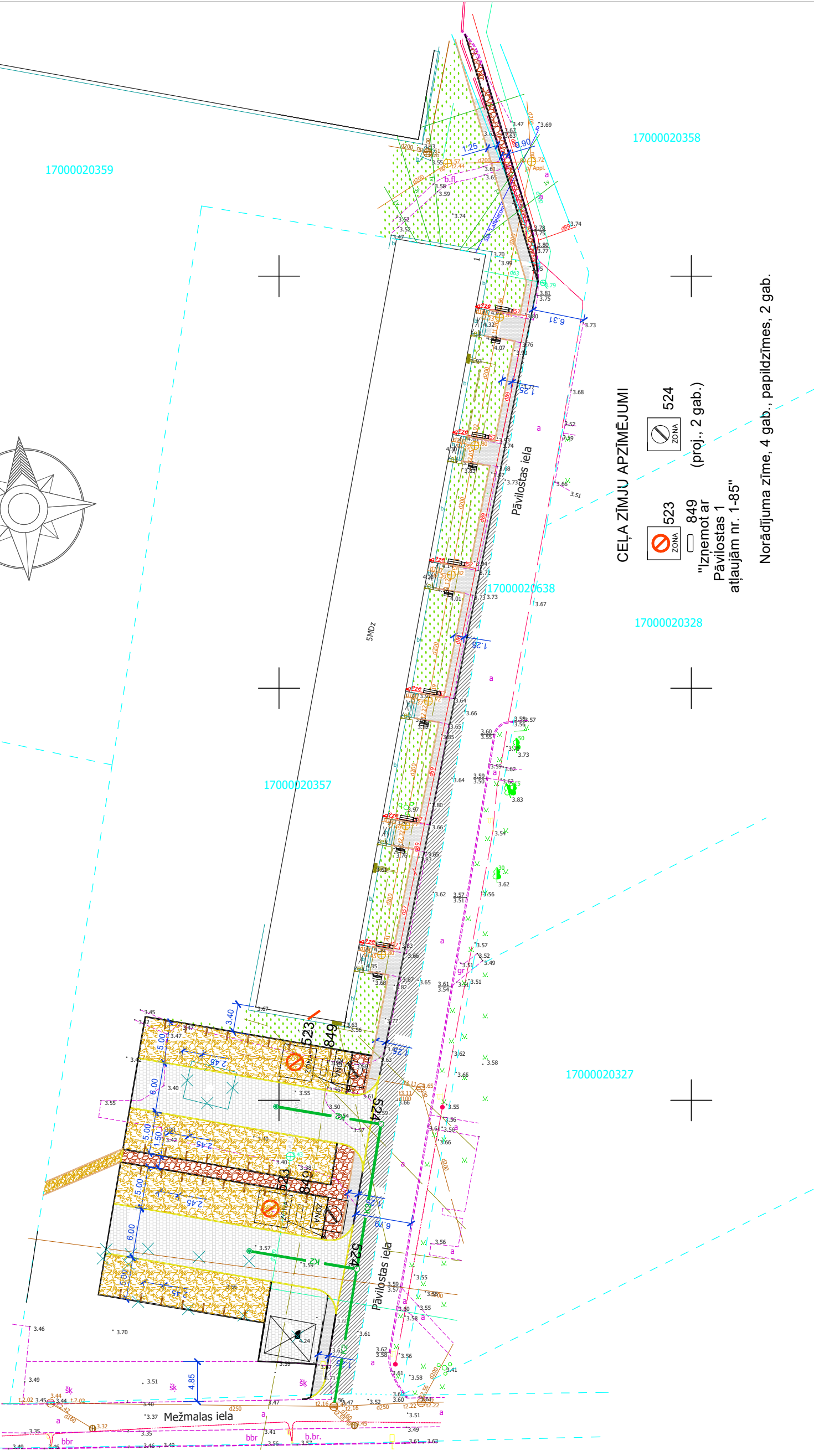

17000020328

17000020327

17000020138

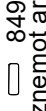

**CEĻA ZĪMJU APZĪMĒJUMI**

-  523 ZONA
-  524 ZONA
-  849 (proj., 2 gab.)
-  "Izņemot ar Pāvilstas 1 atļaujām nr. 1-85"

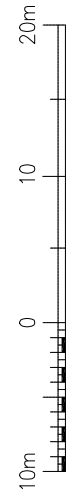

Norādījuma zīme, 4 gab., papildzīmes, 2 gab.

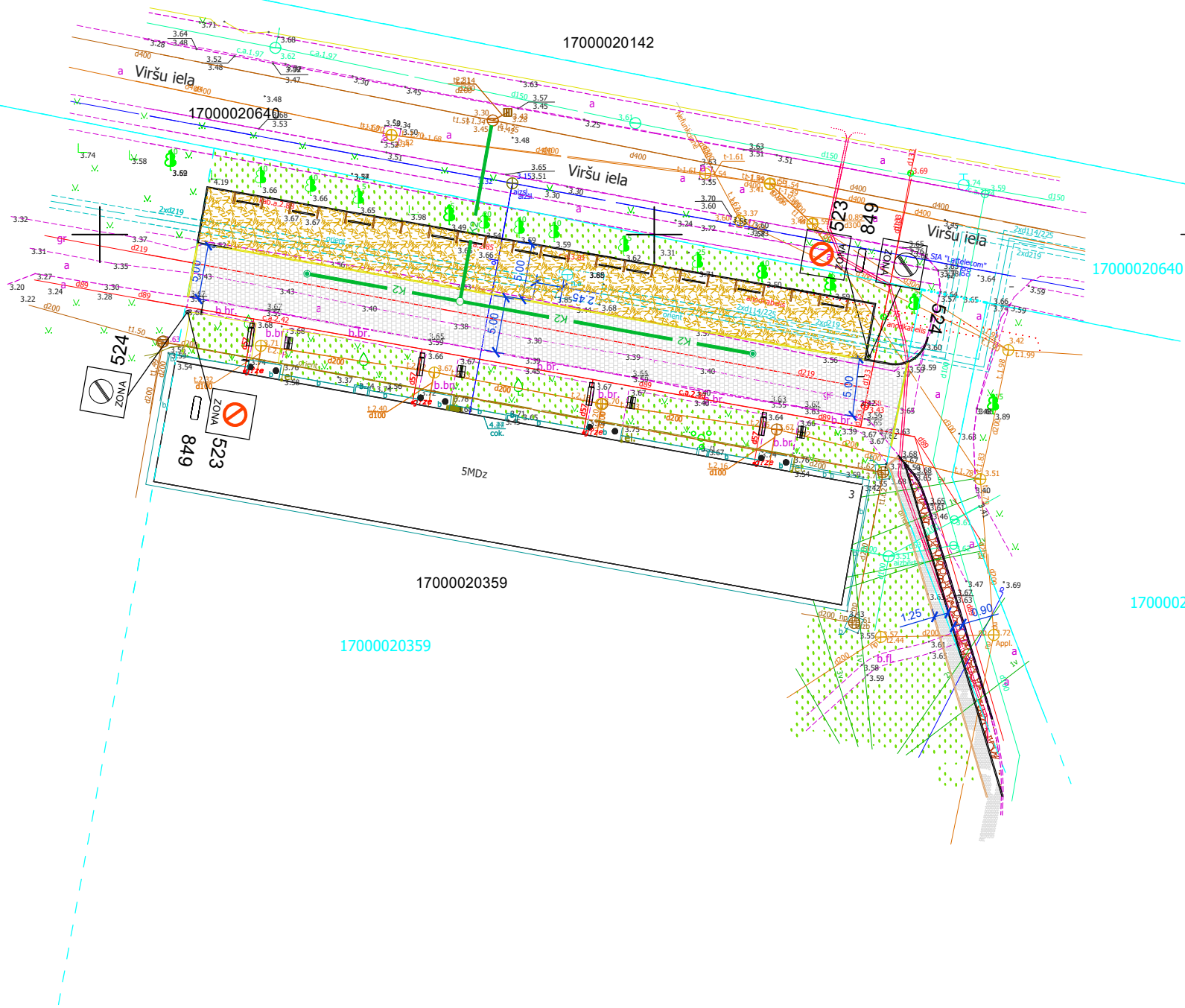
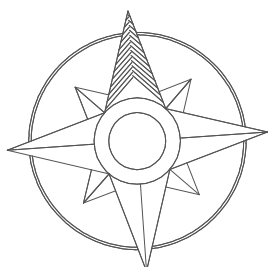

 SIA "ARKA", Jaunā iela 20, Liepāja, būvkr. reģ. nr. 0235-R	Dzīvojamās mājas teritorijas labiekārtojuma pārbuve Pāvilstas ielā 1 un 3, Liepājā.		Pas. Nr. 473.	2019.
	BV U.Ekšteins	Izstr. U.Ekšteins	Pasūtītājs: SIA "Lna".	Stadija BP
		Satiksmes organizācija Pāvilstas ielā 1.	ĢP	M 1:500
				27.03.19.



**CEĻA ZĪMJU APZĪMĒJUMI**

-  523
-  849
-  524

"Izņemot ar  
Pāvilstas 3  
atļaujam nr. 1-77"  
(2 gab.)  
Norādījuma zīme, 4 gab., papildzīmes, 2 gab.



SIA "ARKA", Jauna iela 20,  
Liepāja, būv. reģ. nr. 0235-R

Dzīvojamās mājas teritorijas labiekārtojuma pārbuve Pāvilstas ielā 1 un 3, Liepājā.	Pas. Nr. 473.	<b>2019.</b>
	Stadija BP	
Pasūtītājs: SIA "Lna".	GP	M 1:500
Satiksmes organizācija Pāvilstas ielā 3.		
		27.03.19.

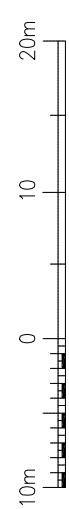

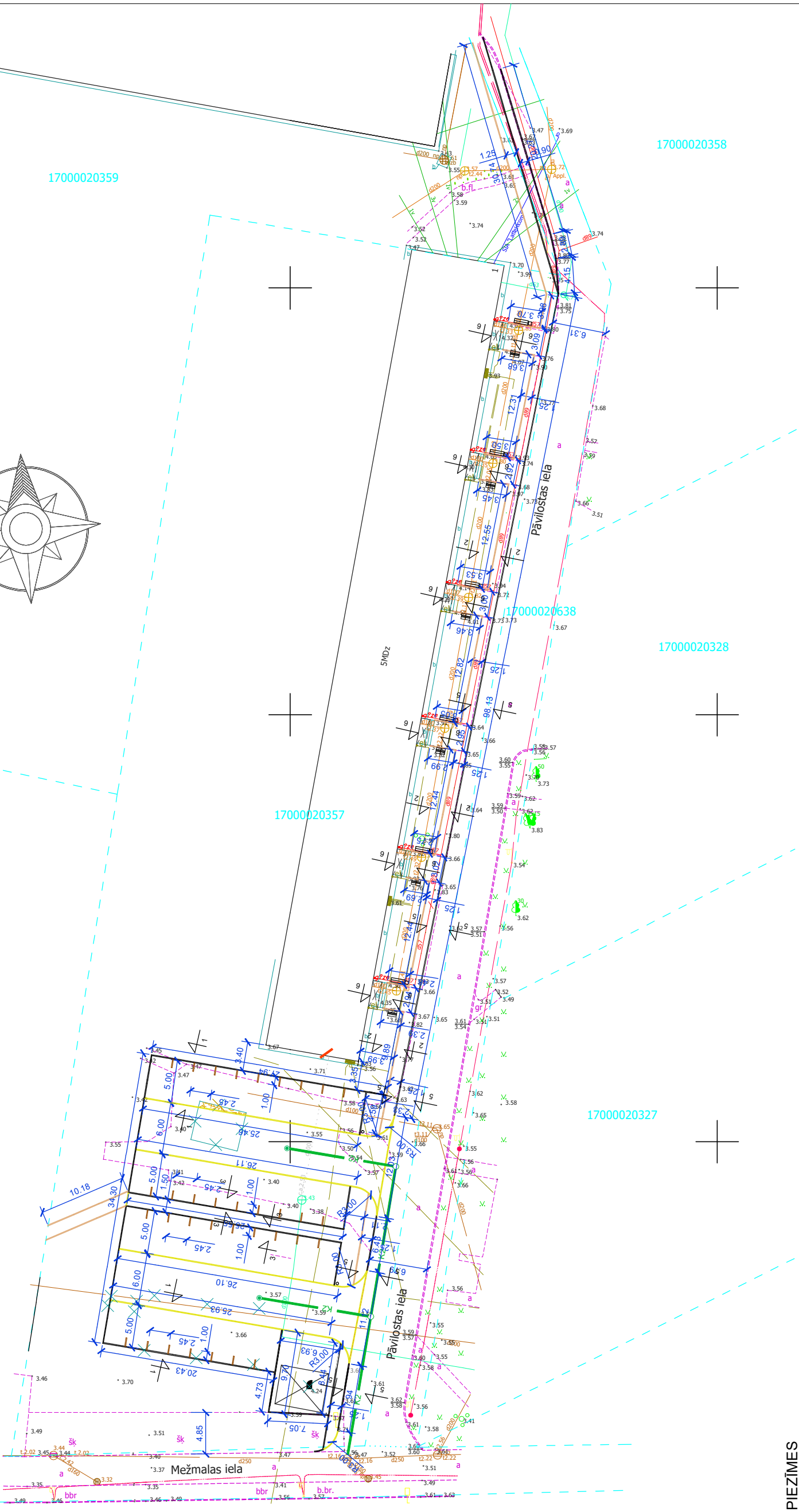
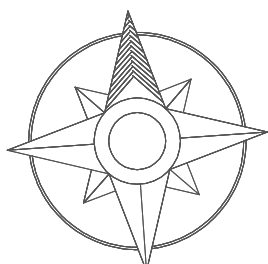

17000020359

17000020357

17000020638

17000020328

17000020358

17000020327

17000020138

**PIEZĪMES**

1. Horizontālā piesaiste dota metros.
2. Visas izmaiņas pārbuves projektā saskaņot ar būvprojekta vadītāju.
3. Norādītos materiālus un izstrādājumus iespējams aizstāt ar ekvivalentiem.
4. Griezumus skatīt lapā GP - 9.

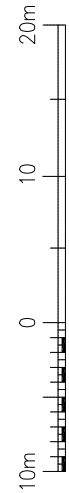

SIA "ARKA", Jaunā iela 20, Liepāja, būvkr. reģ. nr. 0235-R	Dzīvojamās mājas teritorijas labiekārtojuma pārbuve Pāvilstas ielā 1 un 3, Liepājā.		Pas. Nr. 473.	<b>2019.</b>
	BV U.Ekšteins Izstr.	U.Ekšteins	Pasūtītājs: SIA "Lna".	Stadija BP
Izstr.	U.Ekšteins	Horizontālā piesaiste Pāvilstas ielā 1.	GP	M 1:500
27.03.19.				

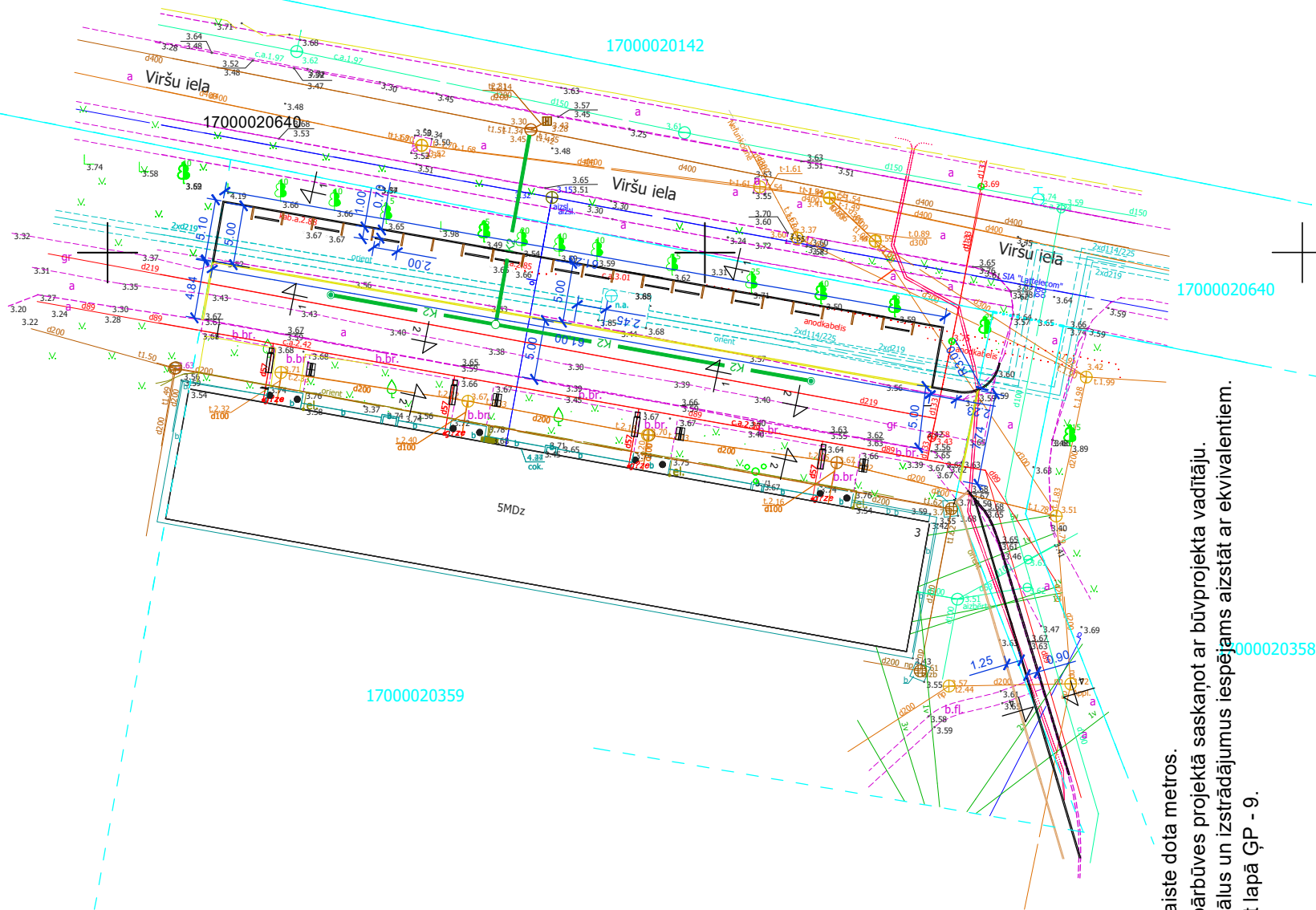
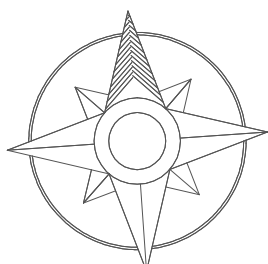

**PIEZĪMES**

1. Horizontālā piesaiste dota metros.
2. Visas izmaiņas pārbuves projektā saskaņot ar būvprojekta vadītāju.
3. Norādītos materiālus un izstrādājumus iespējams aizstāt ar ekvivalentiem.
4. Griezumus skatīt lapā GP - 9.



SIA "ARKA", Jaunā iela 20, Liepāja, būv. reģ. nr. 0235-R	Dzīvojamās mājas teritorijas labiekārtojuma pārbuve Pāvilstas ielā 1 un 3, Liepājā.	Pas. Nr. 473.	<b>2019.</b>
	Pasūtītājs: SIA " Lna".	Stadija BP	Lapas nr. Lapu sk. 6
BV U.Ekšteins Izstr. U.Ekšteins	Horizontālā piesaiste Pāvilstas ielā 3.	GP	M 1:500
			27.03.19.



GALVENIE BŪVDARBU APJOMI PĀVILOSTAS IELAS NR. 1 TERITORIJAI

Nr.	Mērv.	Daudzums	Piezīmes
1.	m <sup>2</sup>	2305	
2.	m <sup>2</sup>	586	38 gab.
3.	m <sup>2</sup>	477	Skatīt lapu ĢP-9
4.	m <sup>2</sup>	3,6	Prizma 200x100x60, sarkans, lapa ĢP-9,10
5.	m <sup>2</sup>	427	Prizma 200x100x80, pelēks, lapa ĢP-9,10
6.	m <sup>2</sup>	198	Prizma 200x100x60, pelēks, lapa ĢP-9,10
7.	m <sup>2</sup>	13	
8.	m <sup>2</sup>	73	
9.	m <sup>2</sup>	229	
10.	t.m	290	BR 100.30.15
11.	t.m	146	BR 100.22.15
12.	t.m	150	BR 100.20.8
13.	m <sup>2</sup>	885	
14.	gab.	6	Skatīt pielikumā
15.	gab.	6	UK 43 43 64 B 500 final 4
16.	gab.	6	Skatīt pielikumā
17.	gab.	1	Skatīt foto pielikumā
18.	m <sup>2</sup>	28,8	Skatīt lapu ĢP-2-4
19.	gab.	4+2	Skatīt lapu ĢP-2-4

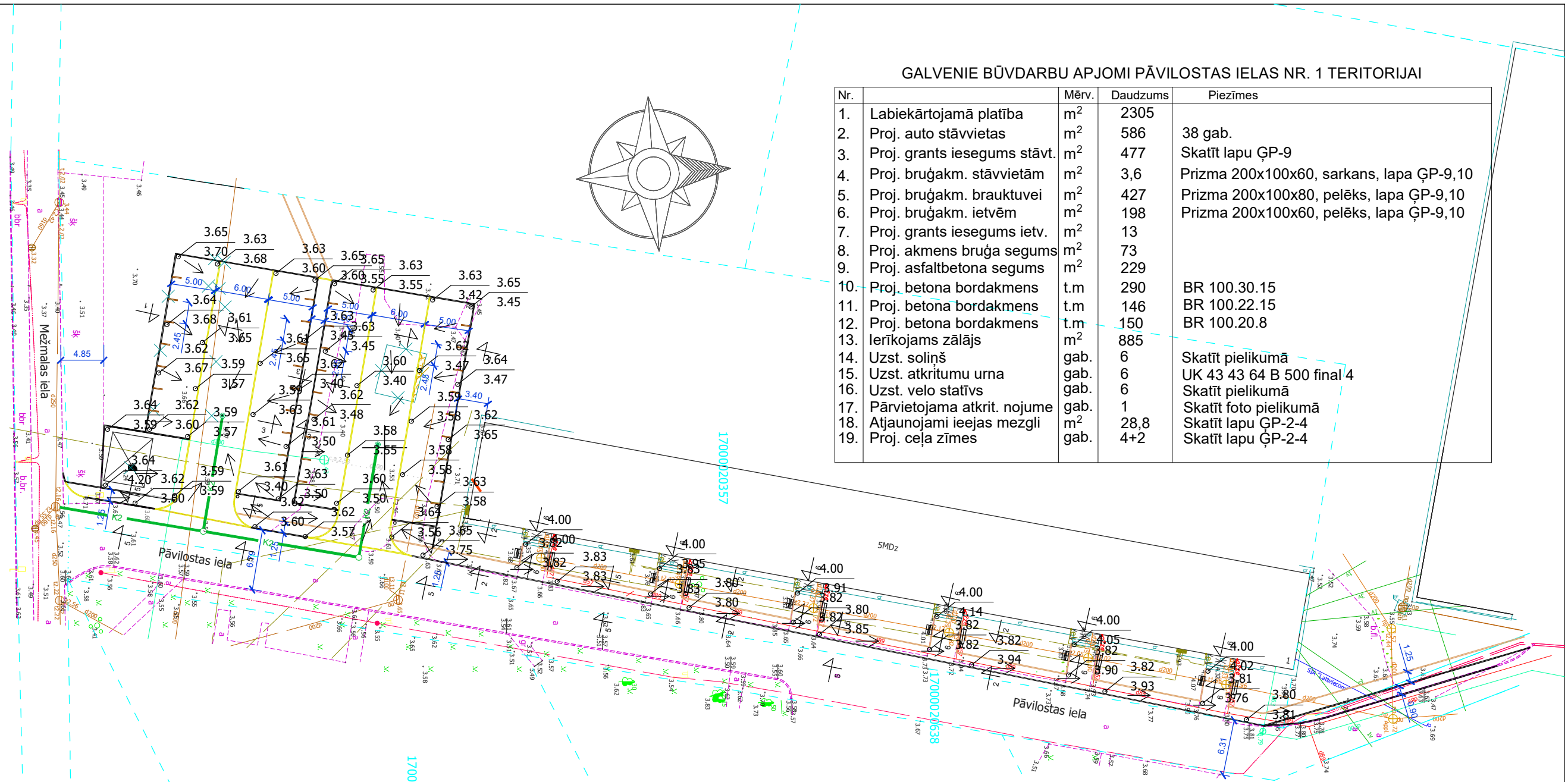
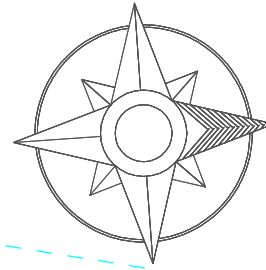

APZĪMĒJUMI

- Esošā apbūve
- Betona bordakmens
- 3.30 Augstuma atz., projekt.  
3.00 Augstuma atz., esošā
- Teritorijas ieseguma krituma virziens

PIEZĪMES

1. Vertikālā piesaiste dota metros.
2. Visas izmaiņas pārbūves projektā saskaņot ar būvprojekta vadītāju.
3. Norādītos materiālus un izstrādājumus iespējams aizstāt ar ekvivalentiem.
4. Griezumus skatīt lapā ĢP - 9.

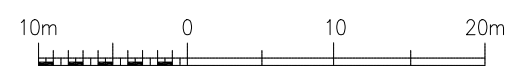



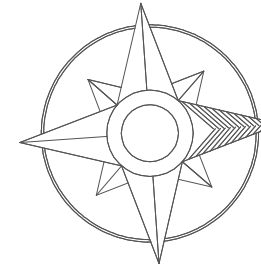

SIA "ARKA", Jaunā iela 20, Liepāja, būvk. reģ. nr. 0235-R	Dzīvojamās mājas teritorijas labiekārtojuma pārbūve Pāvilstas ielā 1 un 3, Liepājā.		Pas. Nr. 473.	<b>2019.</b>
	Pasūtītājs: SIA "Lna".		Stadija	
BV	U.Ekšteins		BP	7
Izstr.	U.Ekšteins		ĢP	M 1:500
			27.03.19.	



GALVENIE BŪVDARBU APJOMI PĀVILOSTAS IELAS NR. 3 TERITORIJAI

Nr.	Mērv.	Daudzums	Piezīmes
1.	m <sup>2</sup>	1508	
2.	m <sup>2</sup>	308	24 gab.
3.	m <sup>2</sup>	306	Skatīt lapu ĢP-9
4.	m <sup>2</sup>	2	Prizma 200x100x60, sarkans, lapa ĢP-9,10
5.	m <sup>2</sup>	322	Prizma 200x100x80, pelēks, lapa ĢP-9,10
6.	m <sup>2</sup>	44	Prizma 200x100x60, pelēks, lapa ĢP-9,10
7.	m <sup>2</sup>	22	
8.	t.m	144	BR 100.30.15
9.	t.m	73	BR 100.22.15
10.	t.m	35	BR 100.20.8
11.	gab.	12	Auto stāvvietā, skat. lapā ĢP-4,6
12.	m <sup>2</sup>	730	
13.	gab.	4	Skatīt pielikumā
14.	gab.	4	UK 43 43 64 B 500 final 4, pielik.
15.	gab.	4	Skatīt pielikumā
16.	gab.	4+2	Skatīt lapu ĢP-4

APZĪMĒJUMI

-  Esošā apbūve
-  Betona bordakmens
-  3.30 Augstuma atz., projekt.
-  3.00 Augstuma atz., esošā
-  Teritorijas ieseguma krituma virziens

PIEZĪMES

- Vertikālā piesaiste dota metros.
- Visas izmaiņas pārbūves projektā saskaņot ar būvprojekta vadītāju.
- Norādītos materiālus un izstrādājumus iespējams aizstāt ar ekvivalentiem.
- Griezumus skatīt lapā ĢP - 9.

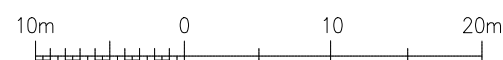

 SIA "ARKA", Jaunā iela 20, Liepāja, būvk. reģ. nr. 0235-R	Dzīvojamās mājas teritorijas labiekārtojuma pārbūve Pāvilstas ielā 1 un 3, Liepājā.		Pas. Nr. 473.	<h1>2019.</h1>
	Pasūtītājs: SIA "Lna".		Stadija BP	
BV U.Ekšteins	Izstr. U.Ekšteins	Vertikālā piesaiste Pāvilstas ielā 3.	ĢP	M 1:500
27.03.19.				

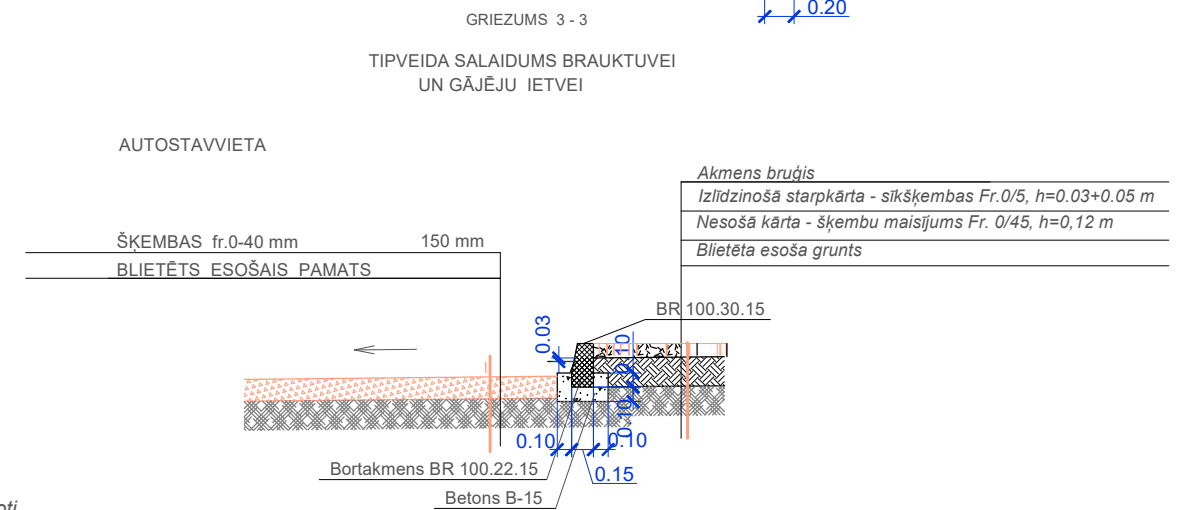
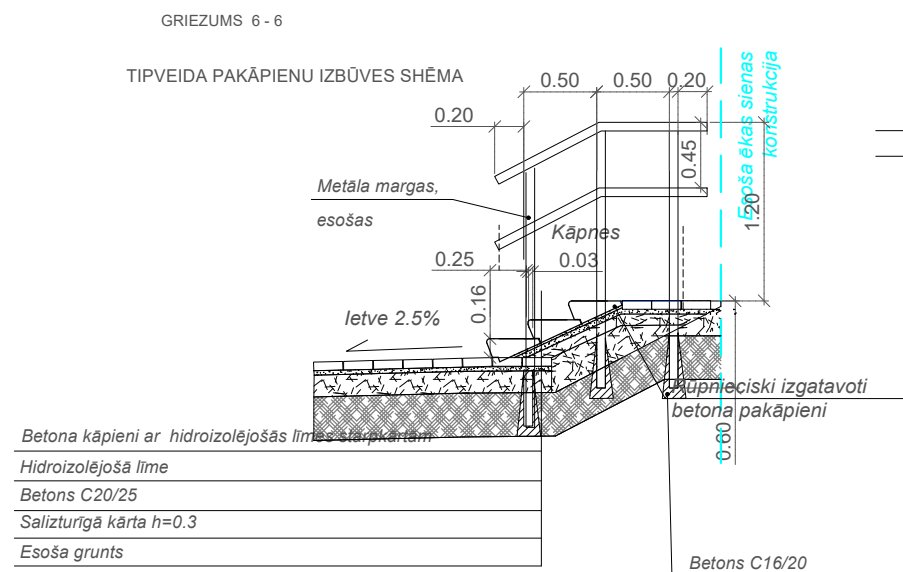
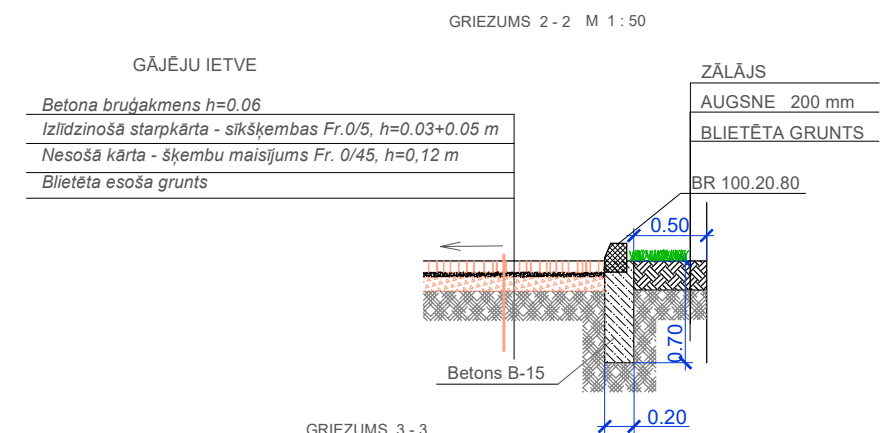
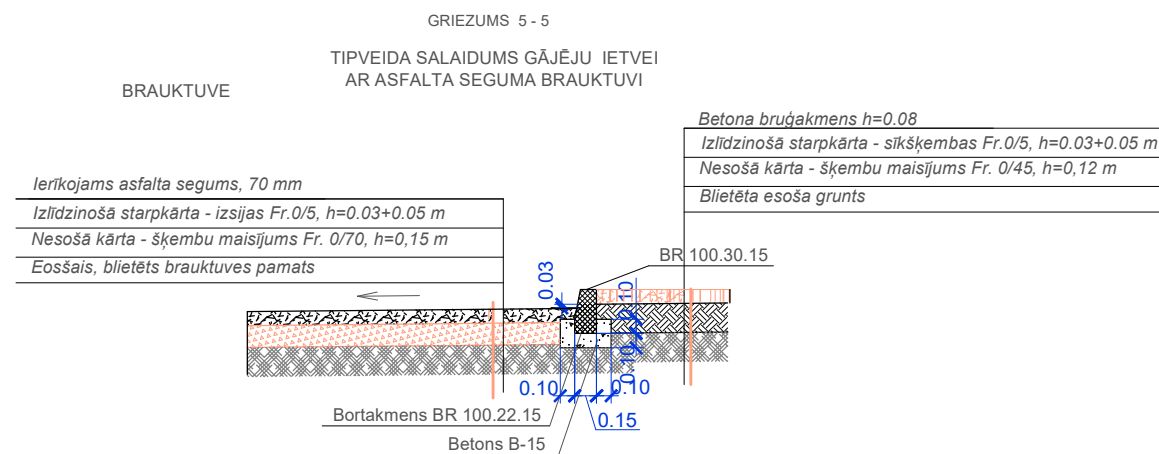
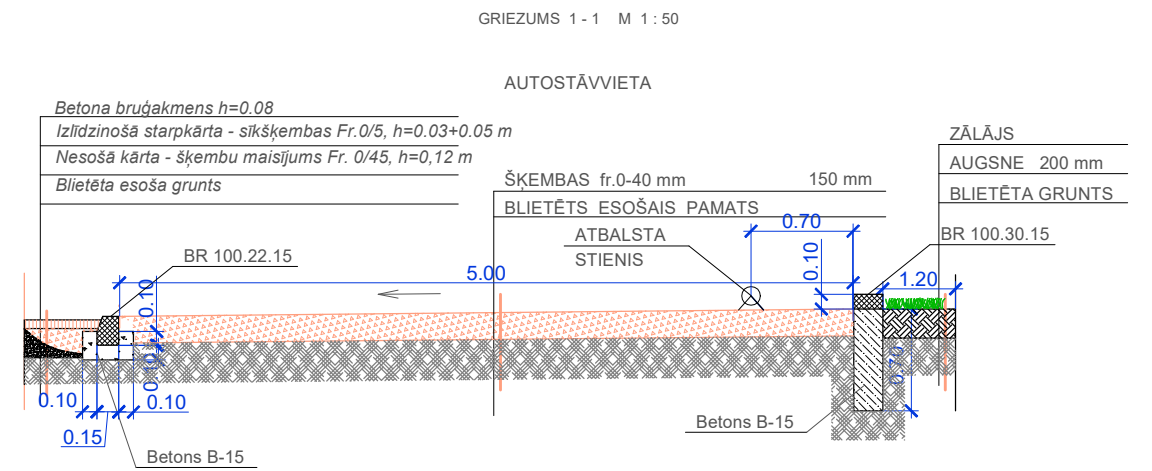
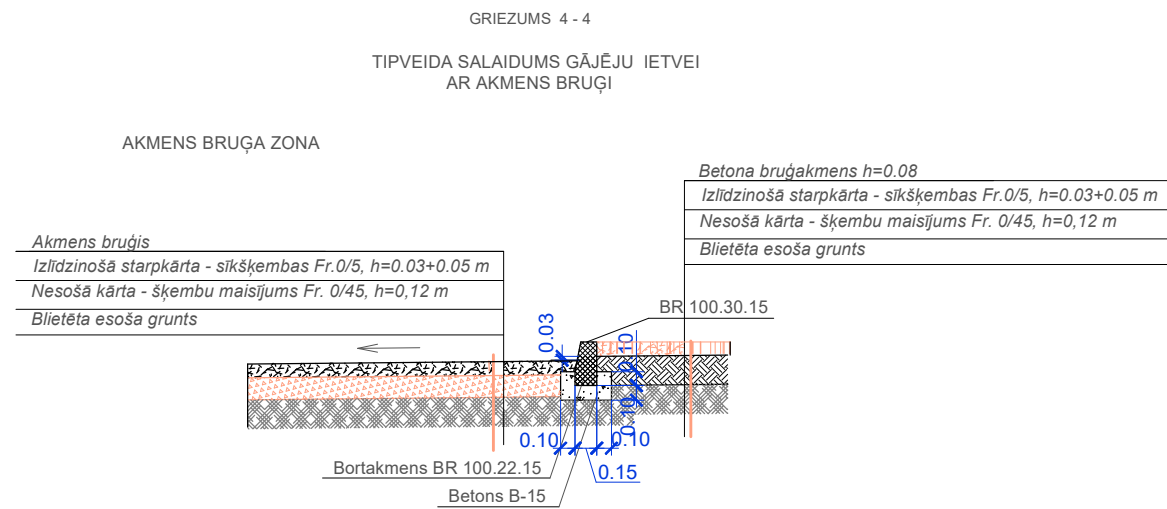

1. Spraugas starp bruģakmeņiem aizpildītas ar izsijām.
2. Zāliena vertikālo plānojumu precizēt uz vietas saskaņā ar
3. Visi izmēri doti metros un precizējami uz vietas.
4. Visas izmaiņas būvprojektā saskaņot ar būvprojekta vadītāju.
5. Esošo lapu skatīt kopā ar ĢP - 2-8.
6. Segumu nesošās kārtas izbūvē pieļaujams pielietot rūpnieciski pārstrādātas betona būvgružu šķembas.

SIA "ARKA", Jaunā iela 20, Liepāja, būvkr. reģ. nr. 0235-R	Dzīvojamās mājas teritorijas labiekārtojuma pārbūve Pāvilstas ielā 1 un 3, Liepājā.		Pas. Nr. 473.	2019.
	Pasūtītājs: SIA "Lna".		Stadija	
BV	U. Ekšteins		BP	9
Izstr.	U. Ekšteins		ĢP	M 1:50
27.03.19.				

IESEGUMA TIPS NR. 1, BRAUKTUVE,  
FRAGMENTS

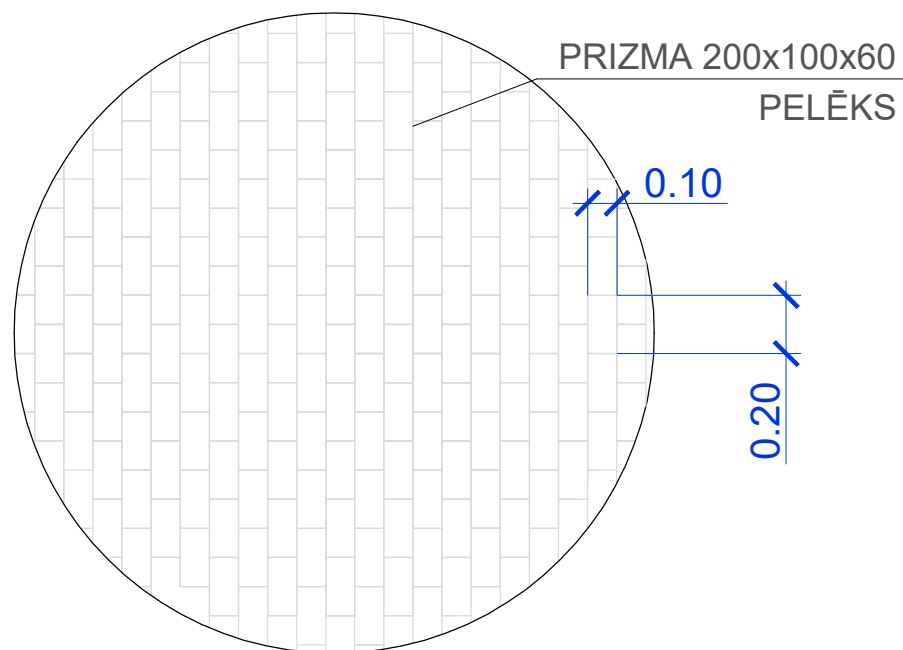

IESEGUMA TIPS NR. 3, GĀJĒJU IETVES,  
FRAGMENTS

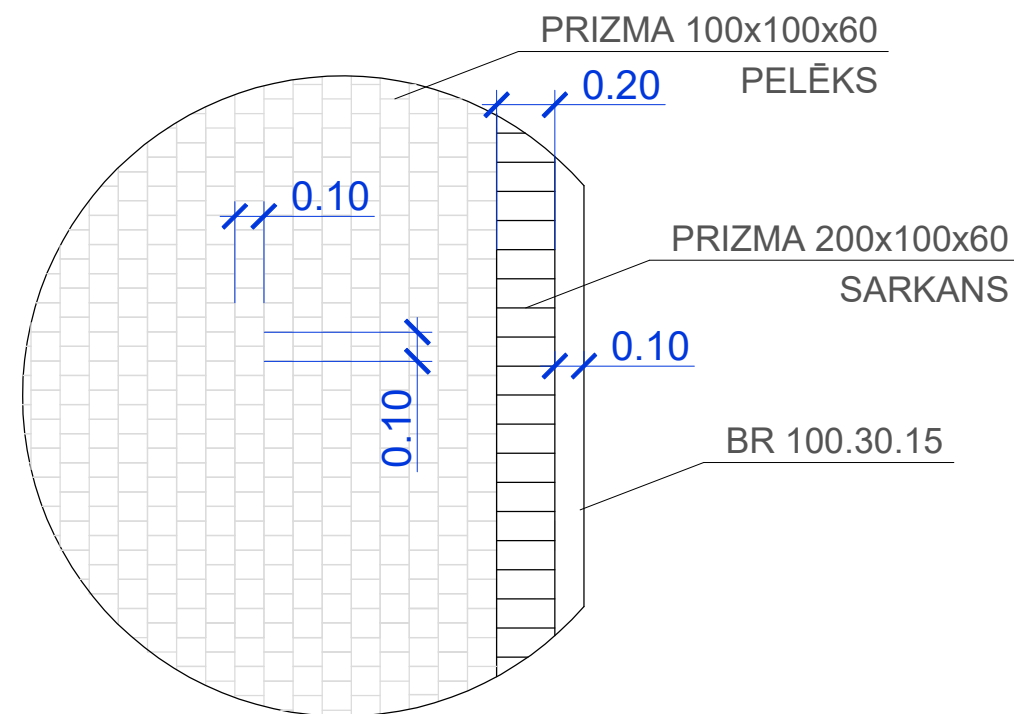

IESEGUMA TIPS NR. 4, SADALOŠĀS JOSLAS  
AUTOSTĀVVIETAI, FRAGMENTS

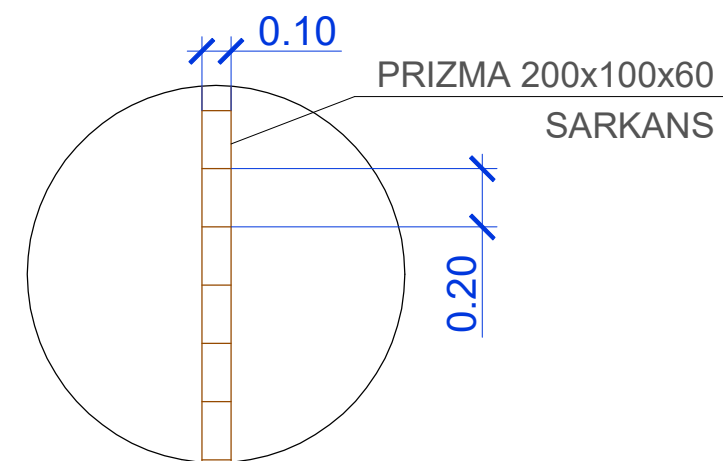

 SIA "ARKA", Jaunā iela 20, Liepāja, būvk. reģ. nr. 0235-R		Dzīvojamās mājas teritorijas labiekārtojuma pārbūve Pāvilstas ielā 1 un 3, Liepājā.	Pas. Nr. 473.	<b>2019.</b>
		Pasūtītājs: SIA "Lna ".	Stadija BP	Lapas nr. Lapu sk. 10
BV Izstr.	U.Ekšteins U.Ekšteins	Bruģakmens ieseguma tipi.	ĢP	M 1:25
		27.03.19.		













LATVIJAS  
ZALAIS PUNKTS

Amway



**ŠĪRO ATKRITUMUS -  
PIŅĒMĒSIES VIŠLATVĪDĀS  
SĪRĀTĒJĀM!**

LĪKUMI, IZSTRĀDĀJUMI, BĒRĒŠĪBAS PĀRSTĀJĀJI

BĒRĒŠĪBAS ĒRI

**METĀLI**

**METĀLI**

**METĀLI**

\*Kārti savāc un apstrādā šādos veidos: [www.vi.gov.lv](#) un [www.vi.gov.lv](#)

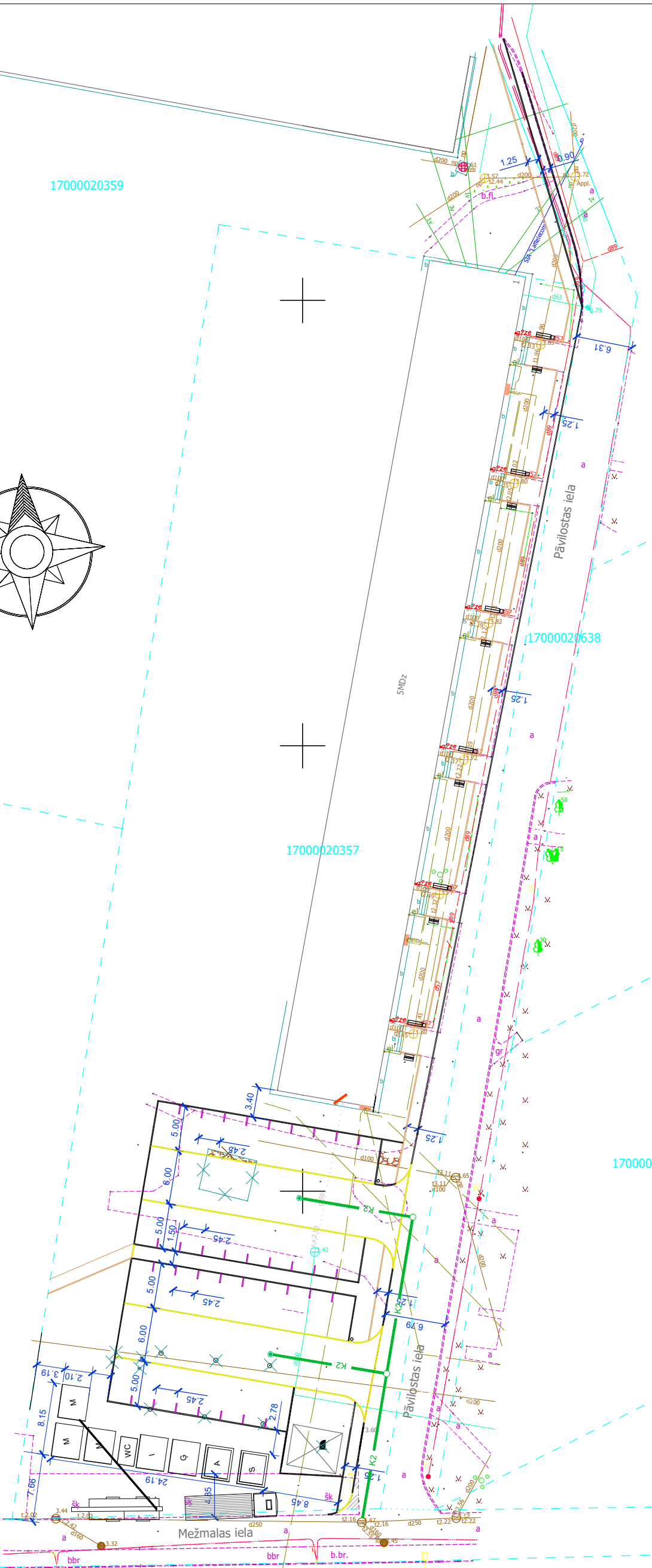
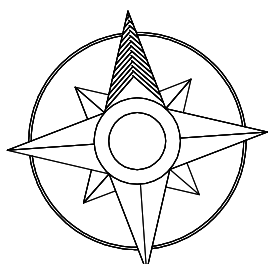

17000020358

17000020328

17000020357

17000020327

17000020138

Šī būvprojekta DOP daļas risinājumi atbilst Latvijas būvnormatīvu un citu normatīvo aktu, kā arī tehnisko vai īpašo noteikumu prasībām

Būvprojekta vadītājs: **Uldis Ekšteins**  
(vārds uzvārds)  
10 - 0415  
(sertif. nr.)

27.03.19.  
(datums)

(paraksts)

**APZĪMĒJUMI**

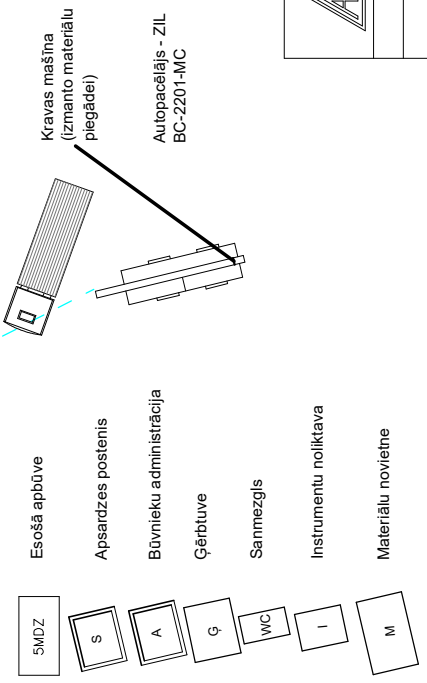

**PIEZĪMES**

1. Izmēri doti m un precizējami uz vietas.
2. Iekārtu izvietojums dots orientējošs.
3. Visas izmaiņas būvprojekta saskaņot ar būvprojekta vadītāju.

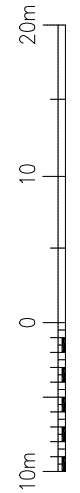

SIA "ARKKA", Jaunā iela 20, Liepāja, būv. reģ. nr. 0235-R	BV	U.Ekšteins	Pasūtītājs: SIA " Lna".	Pas. Nr. 473.	<b>2019.</b> Lapas nr. Lapu sk.
	Izstr.	U.Ekšteins	BP	1	
			Dop	M 1:500	

Dzīvojamās mājas teritorijas labiekārtojuma pārbuve Pāvilstas ielā 1 un 3, Liepājā.

Būvdarbu organizācijas plāns Pāvilstas ielā 1.

27.03.19.

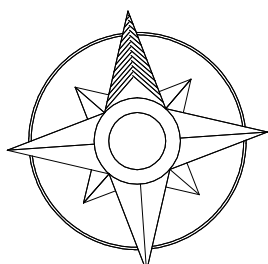

Šī būvprojekta DOP daļas risinājumi  
atbilst Latvijas būvnormatīvu un citu normatīvo  
aktu, kā arī tehnisko vai īpašo noteikumu prasībām

**Uldis Ekšteins**  
(vārds uzvārds)  
10 - 0415

Būvprojekta  
vadītājs:

27.03.19.  
(datums)

(serif. nr.)  
(paraksts)

### APZĪMĒJUMI

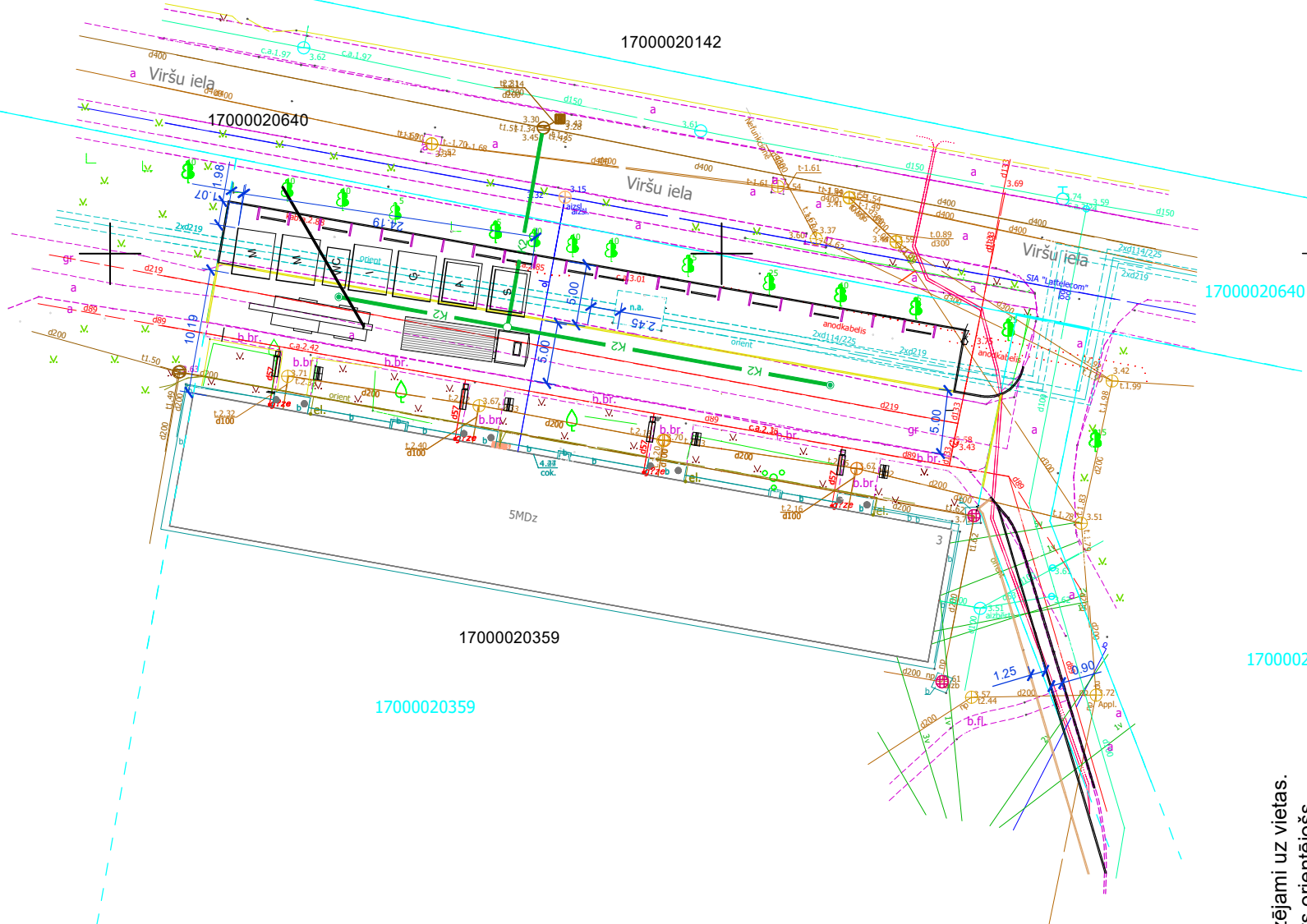
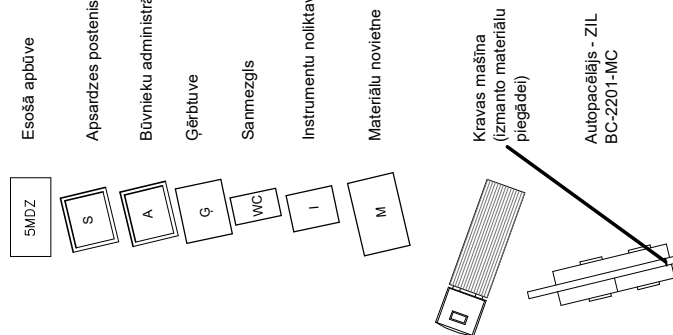

### PIEZĪMES

1. Izmēri doti m un precizējami uz vietas.
2. Iekārtu izvietojums dots orientējošs.
3. Visas izmaiņas būvprojektā saskaņot ar būvprojekta vadītāju.

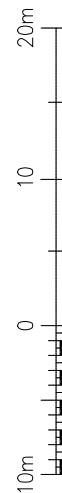

SIA "ARKA", Jauna iela 20, Liepāja, būv. reģ. nr. 0235-R	
BV	U.Ekšteins
Izstr.	U.Ekšteins
	27.03.19.

Dzīvojamās mājas teritorijas  
labiekārtojuma pārbuve  
Pāvilstas ielā 1 un 3, Liepājā.

Pasūtītājs: SIA "Lna".

Būvdarbu organizācijas plāns  
Pāvilstas ielā 3.

Pas. Nr. 473.	<b>2019.</b>
Stadija BP	Lapas nr. Lapu sk. 2
Dop	M 1:500